

VILLETTE T100 KRACHTTRAINER

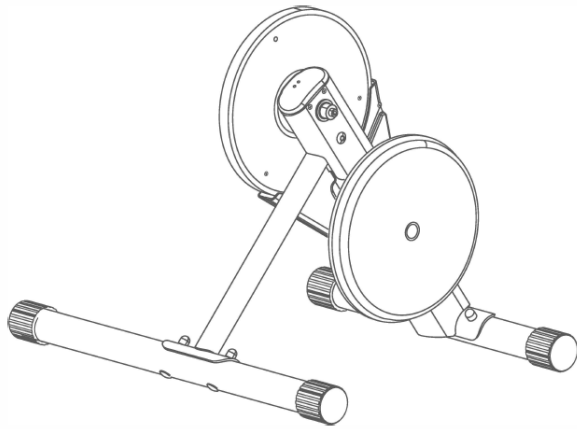

01 Beknopte gebruikershandleiding

Dank u voor uw aankoop van de Villette Power Trainer T100. Lees de instructies aandachtig door voordat u het product gebruikt. Aarzel niet om contact met ons op te nemen als u vragen of opmerkingen heeft:

E-mailadres: info@bikeservicenederland.nl service: service@fsnplus.nl

02 Uitpakken

Haal de T100 Power Trainer en alle accessoires uit de doos en zorg ervoor dat u de originele doos bewaart voor later transport en opslag. Zorg ervoor dat u in het geval van reparaties en retourzendingen onder garantie de originele verpakking gebruikt. Anders aanvaardt het bedrijf geen verantwoordelijkheid voor eventuele verliezen veroorzaakt tijdens het transport. Als de verpakking en de productbeschermers ontbreken, neem dan contact op met uw plaatselijke dealer of onderhoudspersoneel.

- 1) T100 KRACHTTRAINER
- 2) QR steekas met hendel
- 3) QR dropout hulpstuk 130/135 mm
- 4) Afstandhouder voor tandwielcassette

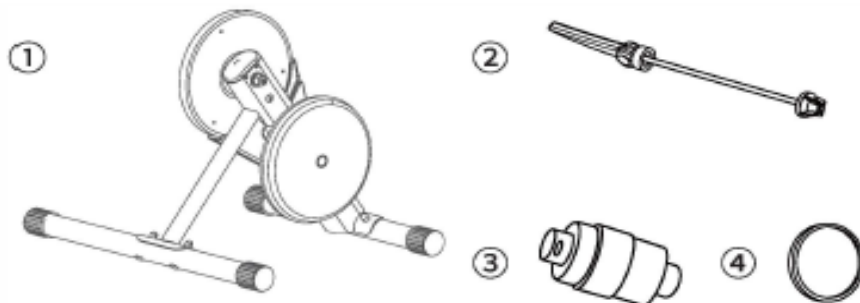

NOTITIES:

1. T100 Power Trainer wordt zoals hierboven weergegeven geleverd. De gebruiker dient een passende cassette en eventueel een thru-axle dropout aan te schaffen.
2. Er zijn twee AAA-batterijen nodig voor de T100 Power Trainer, koop en installeer ze door de stappen in stap 7.2 te volgen.
3. Om een fiets met thru-axle te monteren, moet je het QR dropout hulpstuk apart aanschaffen.

03 Installatie

Volg de gebruiksaanwijzing van het product. De onderstaande beschrijving van eventuele accessoires (zoals vliegwielen of assen) is uitsluitend bedoeld om uit te leggen hoe het product moet worden gebruikt, aangezien alleen de accessoires die op de paklijst staan, bij het product worden geleverd.

1. Plaats de Power Trainer T100 op een vlakke, stabiele ondergrond en zorg ervoor dat er zich geen obstakels of gevaarlijke voorwerpen in de buurt van het product bevinden.
2. Trek de beide poten uit elkaar tot ze in hun maximale spreidstand staan en zorg ervoor dat het product stevig vaststaat zonder te wiebelen.
3. Plaats de batterijen of draai aan de cassettehouder om de trainer te activeren. Indien geactiveerd, knippert de LED-indicator langzaam.

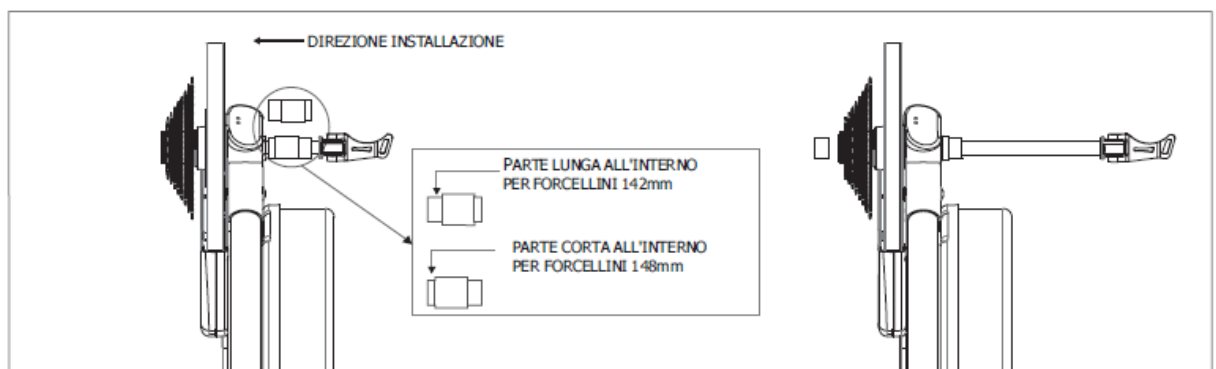
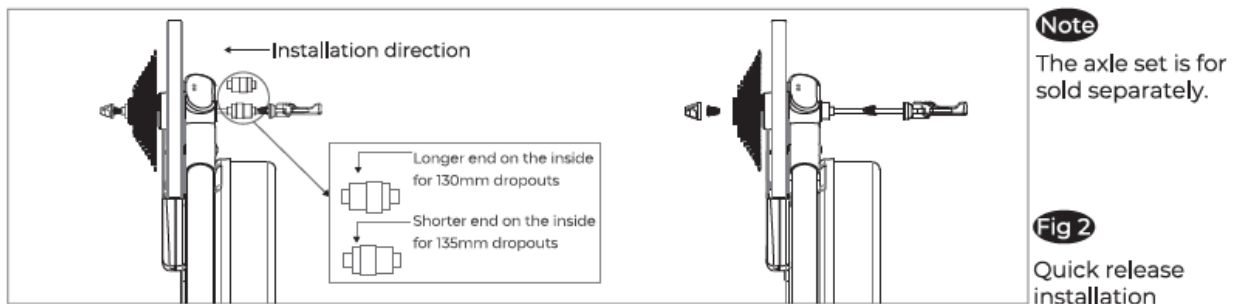
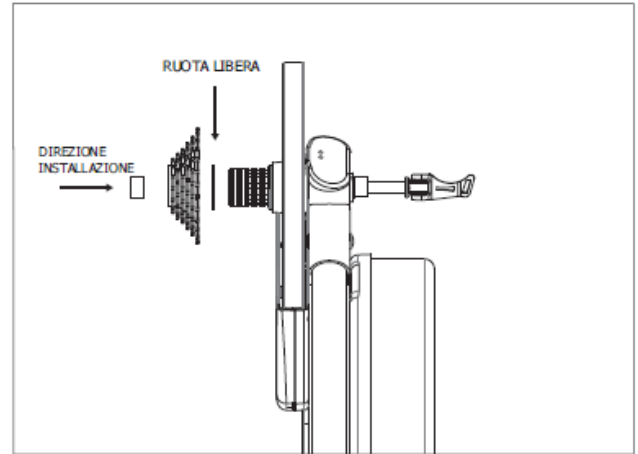
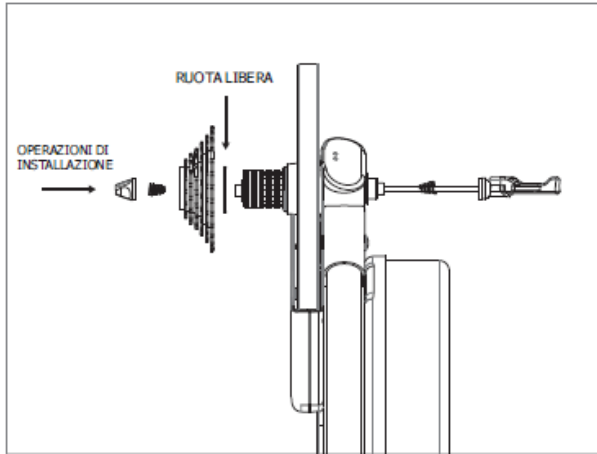

Fig 3 Axle installation

4. De T100 Power Trainer is compatibel met tandwielpakketten van Shimano en SRAM, inclusief 11-speed cassettes (directe installatie) en 8 tot 10 cassettes, die een tussenring nodig hebben. Campagnolo-gebruikers kunnen ook een Shimano-cassette op de trainer installeren. Gebruik specifiek montagegereedschap bij het monteren van het tandwielpakket.



04 Installeer de fiets op de trainer

1. Zorg dat de fietsketting op de kleinste tandwielen voor en achter staan en verwijder het achterwiel van de fiets.
2. Om de fiets op het product te monteren, lijnt u eerst de fietsketting uit met het kleinste tandwiel op de T100Power Trainer en drukt u vervolgens de achterpatten (ashouders van het frame) volledig op de as van het product.

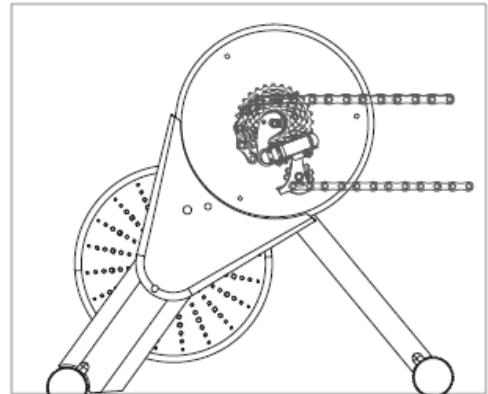

3. Zet de snelspanhendel in de OPEN-stand en steek deze door de as .
4. Gebruik uw linkerhand om de stelmoer langzaam met de klok mee vast te draaien terwijl u uw rechterhand gebruikt om de snelspanhendel te openen en te sluiten. Draai de moer net zolang vast tot u de weerstand van de hendel voelt wanneer u deze dichtklikt.
5. Houd het fietsframe met uw hand vast en duw met de palm van uw hand op de snelspanhendel totdat deze volledig is vastgeklikt. Het woord "CLOSE" op de hendel moet naar buiten wijzen en de hendel moet voor of evenwijdig aan de achtervork liggen.
6. Notitie! Als de snelspanhendel niet goed is vastgedraaid, kan dit schade aan de fiets of trainer of persoonlijk letsel veroorzaken. Als het moeilijk is om een goede afdichting te krijgen, raadpleeg dan uw plaatselijke fietswinkel of neem contact op met ons. Stel de snelspanhendel niet af tijdens het trappen.

05 Sluit de T100 VERMOGENSMETER AAN

De LED-indicator knippert langzaam wanneer u een batterij plaatst of de as draait, waarna u het product via ANT+ draadloos of Bluetooth met het apparaat kunt verbinden. Zodra de verbinding tot stand is gebracht, stopt de LED met knipperen en blijft deze branden, wat aangeeft dat de bewerking is geslaagd.

De T100 Power Trainer ondersteunt Zwift en andere software van derden.

Een ANT-ontvanger (apart verkrijgbaar) is vereist om de T100 Power Trainer met een pc te verbinden. “ Smart Trainer’ wordt mogelijk niet als optie vermeld in sommige trainingssoftware of codetabellen van derden, in welk geval u kunt proberen de verbindingsopties te doorzoeken met behulp van het trefwoord 'vermogensmeter'.

06 Spin-down activering en kalibratie

LET OP! Elk nieuw product moet voor het eerste gebruik worden geactiveerd. Bezoek de www.magenefitness.com website om het Magene-hulpprogramma te downloaden om de krachttrainer te activeren. Een betere kalibratie van de spin-down wordt verkregen na 10 minuten warming-up training. Om ervoor te zorgen dat het vermogen nauwkeurig wordt berekend, wordt aanbevolen om een despin-kalibratie uit te voeren na een training met de T100 Power Trainer voor een langere periode.

07 Indicatielampje en batterij-installatie

De T100 Power Trainer heeft twee indicatielampjes, één (1) voor de systeemstatus en één (2) voor de communicatiestatus. Zie de figuur voor de plaatsing van de twee indicatoren.

Status	Indication	
Battery exhausted	LED off	
Trainer in sleeping mode		
Low power mode		
Normal operation	No Bluetooth connection	the LED flashes slowly
	Bluetooth connected	the LED is always on
Low power	Red light flashes every 10 seconds	
Spin-down Calibration	Red / blue LED flashes alternately, and blue light keeps on after successful Calibration	

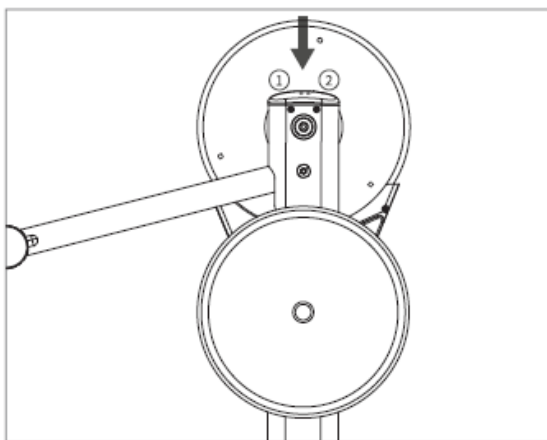

7.2 De batterij installeren

Voor gebruik moet u twee AAA-batterijen installeren door de volgende procedures te volgen:

1. Draai met de kruisschroevendraaier de schroef los waarmee de regeleenheid is bevestigd in de richting die door de pijl wordt aangegeven.

2. Verwijder de regeleenheid en plaats twee AAA-batterijen.

3. Plaats de regeleenheid terug en draai vervolgens de bevestigingsschroeven vast om de vervanging van de batterij te voltooien.

- NOTITIE! Als de batterij leeg is, moet u deze vervangen door de bovenstaande stappen te volgen. Gebruikte lege batterijen moeten onmiddellijk worden weggegooid.
- Probeer nooit de batterijen uit elkaar te halen.
- Als het product lange tijd niet wordt gebruikt, verwijder dan de batterijen om lekkage van de batterijen te voorkomen die het product zou kunnen beschadigen.

08 LET OP

- Houd kinderen en huisdieren tijdens gebruik uit de buurt van de Power Trainer T100.
- Plaats de T100 Power Trainer op een vlakke, stabiele ondergrond voordat u hem gebruikt en raadpleeg uw arts voordat u begint en voordat u een trainingsplan wijzigt.
- Raak de bewegende delen van de T100 Power Trainer niet aan met uw handen of voorwerpen.
- Pas op dat het achterste vliegwiel erg heet wordt na langdurig gebruik van de PowerTrainer T100, zorg ervoor dat u het niet aanraakt
- Probeer de fiets niet los te koppelen terwijl het vliegwiel draait.
- Wees voorzichtig bij het rijden met de Power Trainer T100 wanneer u op de pedalen staat.
- Houd de Power Trainer T100 uit de buurt van vuur, water en andere obstakels.
- Voor gebruikers die meer dan 85 kg wegen, wordt aanbevolen om niet te veel met het lichaam te zwiepen tijdens het rijden. Het gevaar bestaat dat u dan omvalt of het frame zou breken.

09 Waarborg

Productgarantieclausule:

Dank u voor de aanschaf van de Power Trainer T100. Om er zeker van te zijn dat de productgarantie van kracht wordt, dient u dit formulier in te vullen nadat u de onderstaande voorwaarden zorgvuldig hebt gelezen en het goed te bewaren.

Garantiebepalingen:

- Dit product heeft strenge kwaliteitscontroles doorstaan. Volgens de beschrijving van deze garantiekaart kan de gebruiker gebruik maken van de gratis reparatieservice als er zich tijdens normaal gebruik tijdens de garantieperiode een probleem met de productkwaliteit voordoet.
- De garantieperiode van het product is 2 jaar, vereist door de lokale wetgeving, te rekenen vanaf de verkoopdatum (of de verzenddatum als er geen verkoopdatum is).
- De gebruiker moet de originele verpakking en de gespecificeerde logistieke/transportmethode gebruiken om het product gratis ter reparatie op te sturen, anders is de gebruiker verantwoordelijk voor het transport of voor eventuele schade veroorzaakt door transport.

De volgende situaties vallen niet onder de garantie:

- Het product valt buiten de garantie.
- Eventuele schade veroorzaakt door oneigenlijk gebruik, onderhoud en opslag.
- Schade veroorzaakt door het niet naleven van de instructies voor gebruik en installatie van het product.
- Schade veroorzaakt door willekeurige reparaties, verkeerd gebruik, botsing, nalatigheid, misbruik, binnendringen van vloeistoffen, ongevallen, wijzigingen of gebruik van accessoires die niet in de handleiding zijn gespecificeerd.
- Wijziging van het garantiebewijs zonder toestemming.
- U kunt geen geldig garantiebewijs en factuur overleggen.
- Het productnummer of de code op het garantiebewijs komt niet overeen met het daadwerkelijke product.
- Andere storingen en schade veroorzaakt door andere problemen dan het ontwerp, de productie, de kwaliteit, enz. van het product.
- Schaafwonden, vlekken en krassen die optreden bij normaal gebruik van het product, evenals schade veroorzaakt door door de mens veroorzaakte ongevallen zoals contact met chemische middelen, scherpe voorwerpen en vallen, beknelling.
- Schade veroorzaakt door overmacht

WARRANTY CARD	
PRODUCT INFORMATION	
Customer Name: _____	
Address: _____	
Purchase Date: _____	
Distributor(Seal and Signature): _____	
SERVICE RECORD	
Service Date	Malfunction and Solution